

Александрия

Αλεξάνδρεια



Необычайной притягательностью обладают чудеса. Античный мир оставил нам в наследство легенды о семи чудесах света, которые своим совершенством поражали современников и продолжают восхищать любителей классического искусства. Величайшие города древности, сохранившие свой совершенный вид до настоящего времени, продолжают радовать глаз миллионов людей.

Особое место среди величайших городов мира занимает Александрия – столица могущественной империи Александра Македонского Великого. Неслучайно, Александрия, вобравшая в себя каноны античной архитектуры и восточной роскоши, способна поразить своей красотой и изяществом утонченного эстета, романтического философа и строгого воина.





*Совершенство
форм*



В представленной модели мебели для гостиной «Александрия» прослеживаются эталонные формы классической архитектуры – строгие формы, плавные линии, симметрия и благородное изящество.

Витражные стекла фасадов, обрамленные патинированной рамкой, создают запоминающийся образ аристократических особняков эллинистического мира.





Обрамление верхней поверхности шкафов багетным блоком делают гостиную «Александрия» запоминающейся, легкой и изящной.

Особый шарм «Александрии» достигается использованием на фасадах стекла и пленки «Кремовый ясень», богато украшенной золотой патиной.



Состав комплекта:

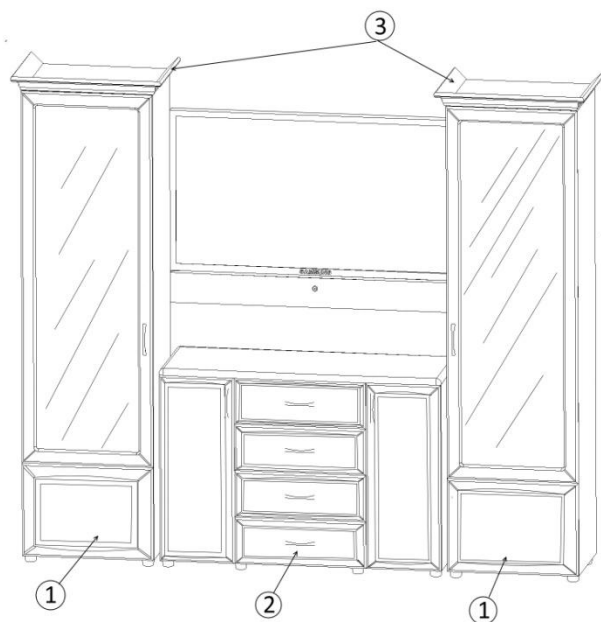

1. Шкаф (420) 1 дверь витрина 1 дверь глухая, 560x2040 мм.
2. Комод 2 двери 4 ящика
3. Багетный блок (420) 560 мм.

Багетный блок:

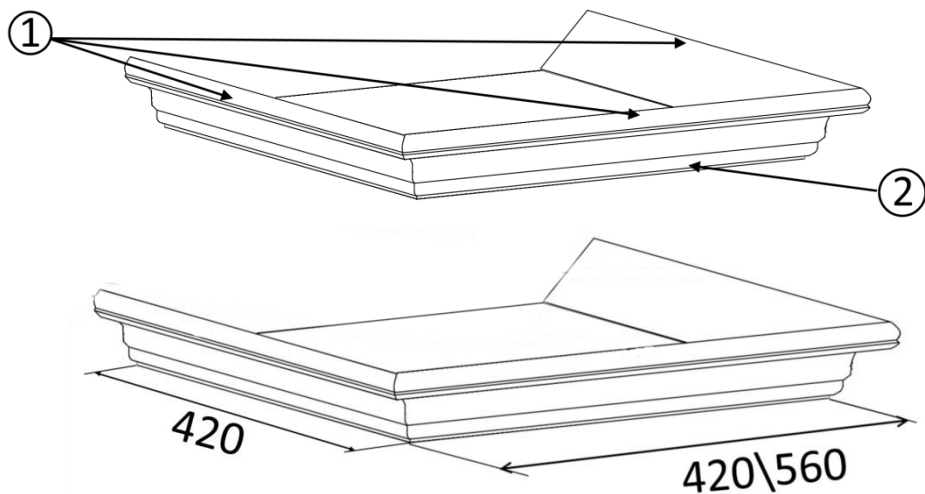

1. Багет 16
2. Панель МДФ с классической обкаткой





www.mebelkomplekt.ru

